

Modelo	Tablero FEM	Capacidad Kg/mm.	Longitud L	Espesor E	peso Kg.	c.d.g. mm.	P.V.P. €
08 FDB800	I	800/400	800	65	64	26	469
08 DN0850	I		850	65	65	26	469
08 DN0900	I		900	65	66	27	486
25 DN0850	II	2500/500	850	65	60	26	469
25 DN0900	II		850		61	26	486
25 DN0920	II		920		62	27	486
25 DN0940	II		920		63	27	491
25 DN0980	II		980		66	28	500
25 DN1000	II		980		67	28	503
25 DN1020	II		1020		68	28	508
25 DN1050	II		1050		69	28	524
25 DN1070	II		1080		70	28	535
25 DN1100	II		1100		71	29	546
25 DN1150	II		1150		72	29	558
25 DN1200	II		1200		74	29	580
25 DN1250	II		1250		77	30	614
25 DN1300	II		1300		79	30	658
25 DN1400	II		1400		81	31	680
25 DN1500	II		1500		84	31	814
25 DN1600	II		1600		87	32	870
25 DN1900	II		1900		97	32	934

Desplazador lateral FEMI-II de gran visibilidad, con cilindro central de doble vástago, de bajo mantenimiento. Incorpora engrasadores para los patines superiores, que son de aleación de bronce de alta resistencia al desgaste. El montaje y desmontaje sobre la carretilla, se realiza con el auxilio de una llave allen, no siendo necesario otra llave. Conexión hidráulica: 1/4 GAS. Podemos suministrar todos aquellos complementos que necesite para el montaje, enrolladores, válvulas giratorias, electro válvulas, pulsadores, poleas, etc.

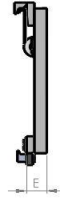
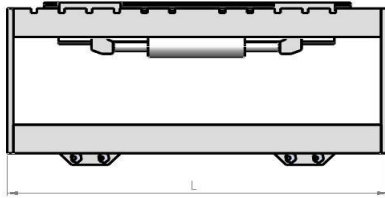

Modelo	Tablero	Capacidad	Longitud	Espesor	peso	c.d.g.	P.V.P.
	FEM	Kg/mm.	L	E	Kg.	mm.	€
35 DN1100	III	3500/500	1100	72	100	38	815
35 DN1150	III		1150		103	38	838
35 DN1200	III		1200		106	38	850
35 DN1300	III		1300		112	38	862
35 DN1400	III		1400		118	38	1.025
35 DN1520	III		1520		124	38	1.223
35 DN1600	III		1600		128	38	1.255
45 DN1100	III	4900/500	1100	72	114	38	922
45 DN1150	III		1150		117	38	944
45 DN1200	III		1200		121	38	954
45 DN1300	III		1300		128	38	998
45 DN1400	III		1400		135	38	1.119
45 DN1520	III		1520		143	38	1.317
45 DN1600	III		1600		148	38	1.360
45 DN1700	III		1700		155	38	1.382
45 DN1800	III		1800		162	38	1.426
45 DN2000	III		2000		176	38	1.646
45 DN2400	III		2400		190	38	1.975

Desplazador lateral FEM-III de gran visibilidad, con cilindro central de doble vástago, de bajo mantenimiento. Incorpora engrasadores para los patines superiores. El montaje y desmontaje sobre la carretilla, se realiza con el auxilio de una llave allen, no siendo necesario otra llave, conexión hidráulica: 1/4 GAS., Patines de aleación de bronce, para trabajos intensos.

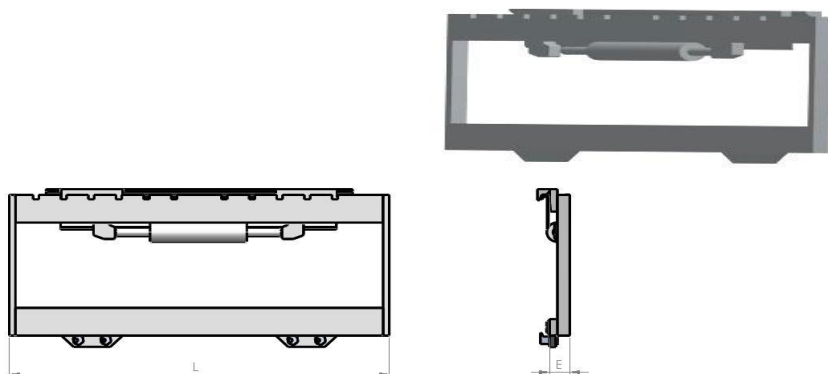

Modelo	Tablero FEM	Capacidad Kg/mm.	L Longitud	m Espesor	Kg. peso	mm. c.d.g.	€ P.V.P.
65 DN1200	IV	6500/600	1200	83	244	48	2.496
65 DN1400	IV	6500/600	1400	83	281	48	2.563
65 DN1500	IV	6500/600	1500	83	299	48	2.734
65 DN1600	IV	6500/600	1600	83	317	48	2.900
65 DN1700	IV	6500/600	1700	83	336	48	3.174
65 DN1800	IV	6500/600	1800	83	354	48	3.100
65 DN2000	IV	6500/600	2000	83	391	48	3.564
65 DN2200	IV	6500/600	2200	83	427	48	3.906

Desplazador lateral FEMIV, se caracteriza por su gran robustez de construcción el deslizamiento sobre el plato de la carretilla, se realiza mediante patines en aleación especial de bronce, confiriéndole extrema suavidad de deslizamiento y resistencia al desgaste. conexión hidráulica: 1/4 GAS.

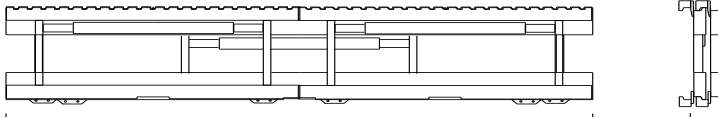
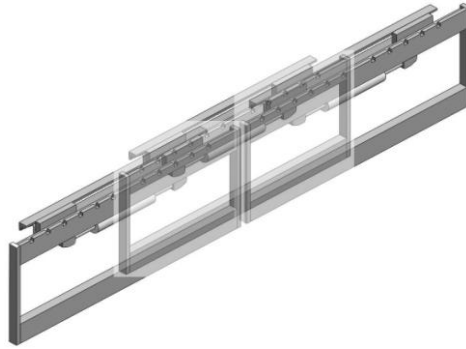

POSICIONADOR DOS PALETS

Instalado sobre el tablero estandar de la carretilla, se trata de un tablero desplazador de 2.400 mm. sobre el cual se instalan dos desplazadores laterales, permite el manejo de dos palets, pudiendo acercar y separar estos, con el objetivo de conseguir mayor estabilidad en el transporte, y la separación, para posteriormente poderlos manejar independientemente. El tablero principal, permite el ajuste con precisión del con junto.

Modelo	Tablero	Capacidad	Longitud	Espesor	peso	c.d.g.	P.V.P.
	FEM	Kg/mm.	L	E	Kg.	mm.	€
25 DNT24	II	2400	2400	130	366	55	3.678
45 DNT24	III	4500	2400	137	380	63	4.393
45 DNT30	III	4500	3000	139	389	60	5.451
65 DNT24	IV	6500	2400	155	706	72	7.192

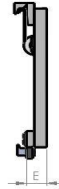
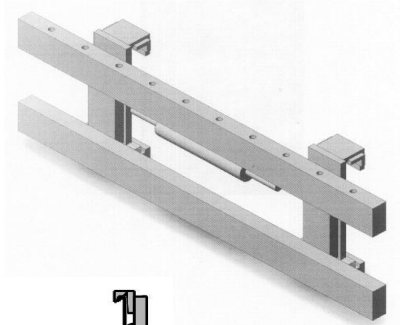
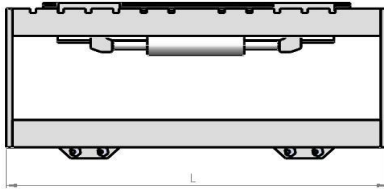

Modelo	Maquina	Tablero	Capacidad Kg/mm.	L Longitud	E Espesor	Kg. peso	c.d.g. mm.	€ P.V.P.
Desplazador lateral para Ausa								
15 DNE0800	C10	320x800	1500/500	800	65	64	26	473

Desplazador lateral tipo DIN para MANITOU, JCB, etc.

25 DDL 1170		390x30	2500/500	1170	80	110	40	1024
25 DDL 1320		390x50	2500/500	1320	100	172	50	1173
25 DDL 1800		390x50	2500/500	1800	100	203	50	1534
45 DDL 1320		508x50	4500/500	1320	100	182	50	1446