

ACMAN AUTRANS



Volteador 360° de bidones 500 kg/ 500 mm.



El nuevo volteador de bidones 360° lleva un sistema de giro especialmente concebido para esta tarea, el sistema proporciona un giro continuo a 360° a una gran velocidad, este está dentro de una carcasa con retenes que lo mantienen con un engrase constante y aislado de agente externos. Para las aplicaciones en ambientes especialmente agresivos este se fabrica opcionalmente en acero inoxidable.

El volteador dispone de anclajes normalizados FEM II y valvulas antiretorno pilotadas para mantener los bidones sujetos en caso de rotura del sistema hidraulico .

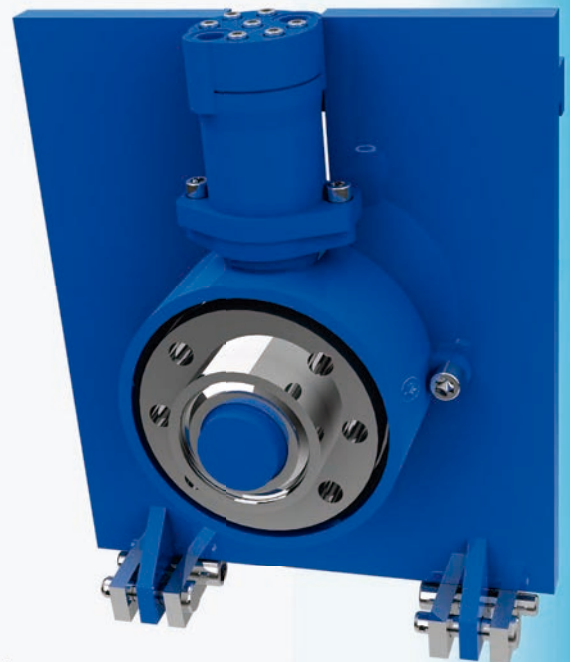

**www.acman.net
comercial@acman.net
tlf. 93 847 1849 fax. 93 847 1848**

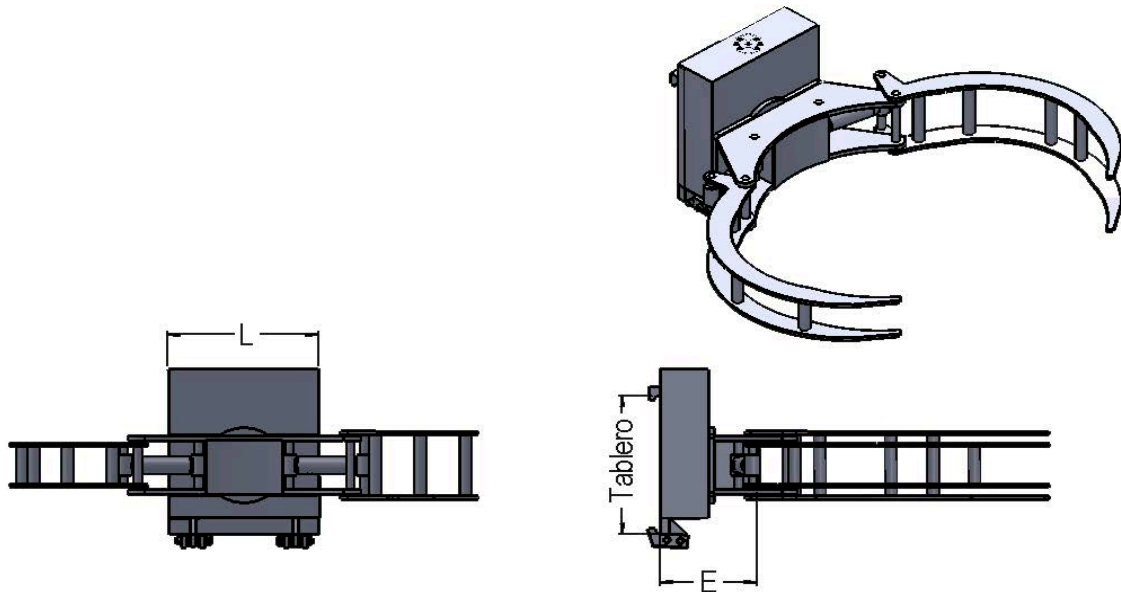

Modelo	Tablero	Capacidad Kg.	Acabado	Bidones Diámetro max-min.	Espesor E	Peso Kg.	c.d.g. mm.	P.V.P, €
CG360-P	FEMII	500	Acero pintado	520-850	160	252	95	4.276
CG360-Z	FEMII	500	Zincado	520-850	160	256	95	4.798
CG360-AI	FEMII	500	Acero inox.	520-850	160	256	95	6.268

Este accesorio permite la manipulación de bidones o cargas cilíndricas de 520 a 850 mm. de diámetro y su volteo a 360° continuo para el vaciado de su contenido. Necesita de dos funciones hidráulicas.

El sistema de giro, mediante motor hidráulico y engranajes helicoidales de ataque directo, protegidos por una carcasa, permiten el trabajo en ambientes hostiles con gran fiabilidad una válvula de regulación permite ajustar la velocidad de giro a la necesidad de la aplicación, las válvulas anti retorno pilotadas permiten asegurar la retención de la carga aun con fallo del suministro hidráulico. Dotado de anclajes rápidos FEM II, permite su montaje en la carretilla con gran rapidez. Se suministra en tres acabados, acero pintado, cincado o acero inoxidable, según sea la aplicación.

